

Пильні диски з твердосплавними ріжучими пластинами для багатопильних верстатів

94 FZ + 2

Матеріал: масивне дерево. Застосування: **поздовжнє розпилювання натуральної деревини.** Верстат: багатопильний, обрізний.

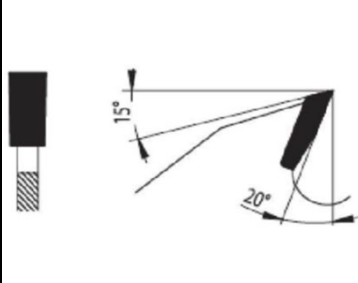

D (mm)	S (mm)	s (mm)	d (mm)	z	price (EUR)
• 250	3,6	2,5	70, 80	16+2	38,0
• 300	4,0	2,8	70, 80	18+2	49,0
• 315	4,0	2,8	80	18+2	51,2
• 350	4,0	2,8	70, 75, 80	20+2	57,5
• 400	4,0	2,8	70, 80	24+2	69,2

94.1 FZ + 2 + 2

Універсальні пили для поздовжнього різання всіх видів деревини, сухої та вологої. Застосування: **первинна обробка деревини та виробництво піддонів.**

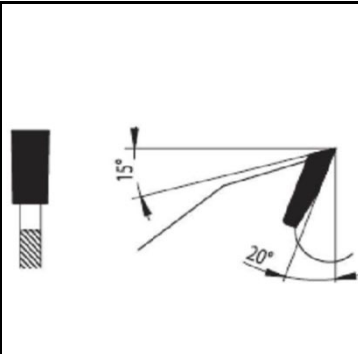

D (mm)	S (mm)	s (mm)	d (mm)	z	price (EUR)
• 250	3,2	2,2	70, 80	16+2+2	46,7
• 300	3,2	2,2	70, 80	18+2+2	50,0
• 300	3,2	2,2	30	24+2+2	53,7
• 315	3,2	2,2	70, 80	18+2+2	58,8
• 350	3,6	2,5	70, 75, 80	20+2+2	61,7
• 350	3,6	2,5	30	24+2+2	64,6
• 400	4,0	2,8	30	18+2+2	71,9
• 400	4,0	2,8	70, 80	24+2+2	76,3
• 450	4,4	3,2	30	20+2+2	90,5
• 450	4,4	3,2	70, 80	28+2+2	96,4
• 500	4,4	3,2	30	22+2+2	105,0
• 500	4,4	3,2	70	28+2+2	110,1

94.1 FZ + 2 + 2 + 2

Застосування: **поздовжнє розпилювання м'якого та твердого дерева, механічна подача.**

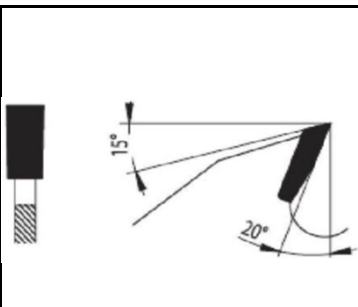

D (mm)	S (mm)	s (mm)	d (mm)	z	price (EUR)
• 400	4,0	2,8	30	24+2+2+2	83,2
• 450	4,4	3,2	30	20+2+2+2	98,6
• 450	4,4	3,2	80	28+2+2+2	105,3
• 500	4,4	3,2	30	22+2+2+2	114,4
• 500	4,4	3,2	80	28+2+2+2	118,8
• 550	5,0	3,5	30	24+2+2+2	149,1
• 550	5,0	3,5	30	32+2+2+2	154,1
• 600	5,0	3,5	30	26+2+2+2	168,1
• 600	5,0	3,5	30	34+2+2+2	175,7

94.2 LFZ

Застосування: **поздовжнє розпилювання м'якого та твердого дерева розпилювання на стандартних верстатах (однопильних), обрізних верстатах. Пилки оснащені обмежувачем**

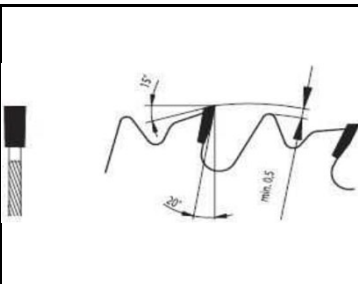

D (mm)	S (mm)	s (mm)	d (mm)	z	price (EUR)
• 250	3,2	2,2	30	18+3	42,3
• 300	3,2	2,2	30	18+3	48,1
• 350	3,6	2,5	30	20+2+2	58,9
• 400	4,0	2,8	30	24+2+2	76,3

**Пильні диски з твердосплавними ріжучими пластинами
для багатопильних верстатів**

94.1 WZ – EFFECTIVE

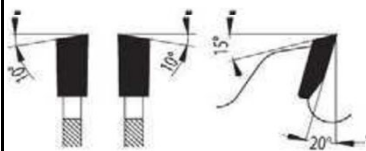

Тонкі пили для поздовжнього розпилювання всіх видів деревини, особливо дощок. Зменшення кількості відходів ефективно проявляється в економії енергії та підвищена продуктивність. Геометрія зуба WZ забезпечує плавний, стабільний різ із чудовою якістю.
Використання: для багатопильного верстата

	D (mm)	S (mm)	s (mm)	d (mm)	z	price (EUR)
•	250	2,7	1,8	30	20+2+2	43,9
•	300	2,7	1,8	30	24+2+2	52,0
•	350	3,5	2,5	30	24+2+2+2	69,8

94.1 FZ – MASSIVE

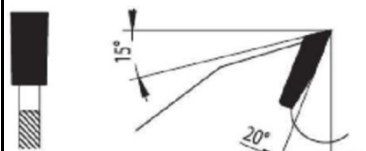

Дуже надійні пили для поздовжнього різання всіх видів деревини, сухої та вологої, зі стандартною якістю. Вони призначені для екстремальних умов різання, завдяки дуже стабільному і масивному тілу пили, усувають виникаючі вібрації.

	D (mm)	S (mm)	s (mm)	d (mm)	z	price (EUR)
•	315	4,0	2,8	70, 80	18+2+2	61,0
•	350	4,0	2,8	70, 75, 80	20+2+2	63,6
•	400	4,2	3,0	30	20+2+2	75,6
•	450	5,0	3,5	30	20+2+2	98,9
•	500	5,0	3,5	30	22+2+2+2	123,7
•	550	5,5	3,5	30	24+2+2+2	152,7
•	600	6,2	4,0	30	26+2+2+2	205,3
•	700	6,5	4,5	30	28+2+2+2	279,4
•	800	7,5	5,0	30	24+8	363,1

94.1 FZ – MASSIVE plus

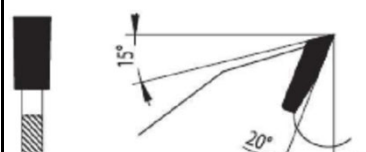

Використання: для багатопильного верстата

	D (mm)	S (mm)	s (mm)	d (mm)	z	price (EUR)
•	300	5,0	3,5	30	18+2+2	66,8
•	320	5,0	3,5	30	18+2+2	73,3
•	350	5,0	3,5	30	18+2+2	80,7

94.1 FZ – TOS, RAIMANN, COSTA

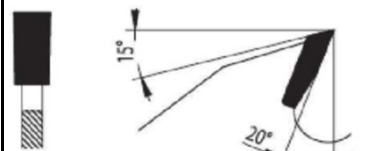

Спеціально сконструйовано для поздовжнього різання на багатопильних верстатах усіх видів дерева, сухого та сирого.

	D (mm)	S (mm)	s (mm)	d (mm)	z	price (EUR)
•	300	3,2	2,2	80	18+2+2	54,6
•	320	3,2	2,2	80	18+2+2	59,0
•	350	4,0	2,8	80	18+2+2	66,0
•	400	4,0	2,8	80	20+2+2	73,4
•	450	4,4	3,2	80	24+2+2	93,4

Пильні диски з твердосплавними ріжучими пластинами для багатопильних верстатів

94.1 WZ – TOS, RAIMANN, COSTA

Спеціально розроблені пили для поздовжнього різання всіх видів деревини, сухої та мокрої. Геометрія WZ забезпечує рівне і стабільне різання високої якості. Механічна подача.

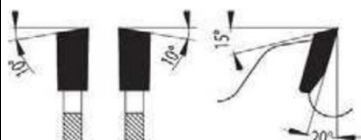

	D (mm)	S (mm)	s (mm)	d (mm)	z	price (EUR)
•	300	3,2	2,2	30	18+2+2	54,6
•	320	3,2	2,2	30	18+2+2	59,0
•	350	3,6	2,5	30, 80	18+2+2	65,4
•	400	3,6	2,5	30	20+2+2	68,1
•	450	4,0	2,8	30	24+2+2	88,0

94.1 WZ – Angle Tilting Saws STROJCAD

Спеціально розроблені пили для вертикального та горизонтального різання. Загартовані для більшої стійкості у розрізі. Положення та форма підрізних ножів дозволяють різати максимальну висоту заготовки. Пилки зберігають стабільність навіть у довгих розрізах.

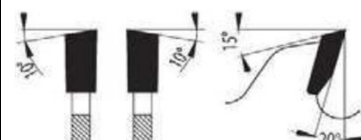

	D (mm)	S (mm)	s (mm)	d (mm)	z	price (EUR)
•	450	5,0	3,5	30 1), 55 2)	20+2+2	на замовлення
•	500	5,2	3,5	30 1), 55 2)	22+2+2+2	152,0
•	550	5,5	3,5	30 1), 55 2)	24+2+2+2	185,2

1) додаткові кріпильні отвори 6/17/96
2) додаткові кріпильні отвори 6/17/112

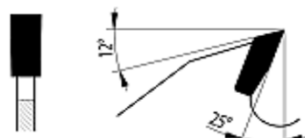

	D (mm)	S (mm)	s (mm)	d (mm)	z	price (EUR)
•	700	6,5	4,5	55 3)	28+2+2+2	на замовлення

3) додаткові кріпильні отвори 8/17/172

94.1 FZ – Angle Tilting Saws WEP

Специально сконструирована для косоугольной резки. Пилы предназначены для вертикальной и горизонтальной резки - они специально закаленные для большей устойчивости в разрезе.

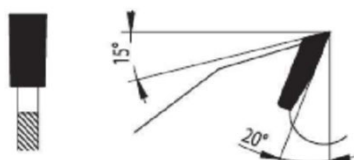

	D (mm)	S (mm)	s (mm)	d (mm)	z	price (EUR)
•	500	5,0	3,5	30 4), 30 5)	22+2+2+2	148,6
•	550	5,5	3,5	30 4), 30 5)	24+2+2+2	179,7

4) додаткові кріпильні отвори 8/11/100+2/10/60
4) додаткові кріпильні отвори 8/11/150+2/10/60

Пильні диски Hundegger із твердосплавними ріжучими пластинами для використання у повністю автоматичних верстатах Hundegger або Paul

81 WZ – “Hundegger” Type

Різання уперек і вздовж волокон, різання за розміром або під кутом м'якої та твердої деревини. Міцний корпус пилки витримує високі механічні навантаження.

Додаткові отвори додаються до конкретного диску за запитом в залежності від типу верстату. **Пили виготовляються на замовлення.**

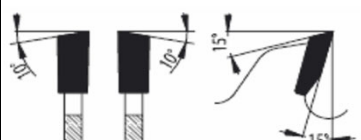

	D (mm)	S (mm)	s (mm)	d (mm)	z	price (EUR)
	720	6,0	4,5	30	72	345,6
	760	6,0	4,5	30	72	345,6
	800	6,0	4,5	30	72	347,6
	800	6,0	4,5	30	80	358,0

Пильні диски HANIBAL із твердосплавними ріжучими пластинами

33.1 FZ

Поздовжнє розпилювання колод натуральної деревини великих розмірів, механічна подача.

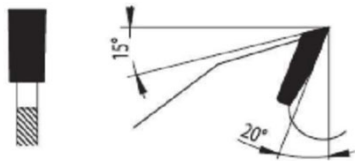

	D (mm)	S (mm)	s (mm)	d (mm)	z	price (EUR)
•	600	5,5	3,5	30	40	172,0
•	700	5,5	3,5	35	40	213,6
•	800	6,5	4,5	35	40	271,6

Пиляльні диски з твердосплавними ріжучими пластинами для розпилювання натурального дерева

80 - 50 FZ

Поздовжнє розпилювання натуральної масивної деревини більших розмірів. Підходить для розпилювання на брусувальних верстатах.

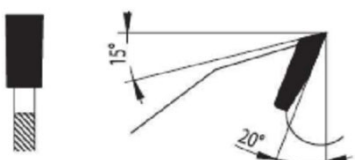

	D (mm)	S (mm)	s (mm)	d (mm)	z	price (EUR)
•	300	4,0	2,8	30	18	36,8
•	350	4,0	2,8	30	20	44,4
•	400	4,4	3,2	30	24	60,1
•	450	4,4	3,2	30	28	72,0
•	500	5,2	3,5	30	30	101,9
•	550	5,5	3,5	30	32	122,0
•	600	5,5	3,5	30	36	164,6

80 - 40 FZ

Поздовжнє розпилювання натуральної масивної деревини.

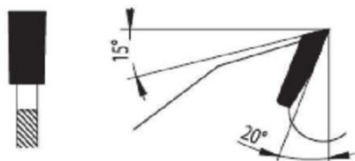

	D (mm)	S (mm)	s (mm)	d (mm)	z	price (EUR)
•	200	2,5	1,6	20	16	21,1
•	250	3,2	2,2	30	20	27,9
•	300	3,2	2,2	30	24	33,8
•	350	3,6	2,5	30	28	44,5
•	400	3,6	2,5	30	32	54,6
•	450	4,0	2,8	30	36	69,6
•	500	4,0	2,8	30	40	81,0
•	600	5,5	3,5	30	48	186,9
•	700	5,5	3,5	35	56	238,2

81 - 35 WZ

Поперечне та поздовжнє розпилювання натуральної масивної деревини. Максимальна висота розпили 150 мм.

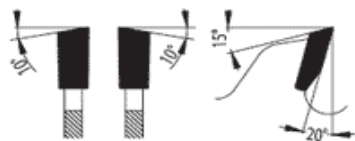

	D (mm)	S (mm)	s (mm)	d (mm)	z	price (EUR)
•	700	4,0	3,0	30	60	158,2

81 - 26 WZ

Поперечне та поздовжнє розпилювання натуральної масивної деревини, розпилювання фанерних, деревостружкових, деревоволокнистих, ізоляційних плит.

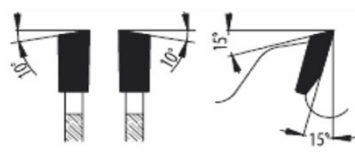

	D (mm)	S (mm)	s (mm)	d (mm)	z	price (EUR)
•	160	2,5	1,6	20	16	18,8
•	180	2,5	1,6	20	20	21,4
•	200	2,5	1,6	20	24	22,9
•	250	3,2	2,2	30	32	33,5
•	300	3,2	2,2	30	36	39,8
•	350	3,6	2,5	30	40	52,9
•	400	3,6	2,5	30	48	64,1
•	450	4,0	2,8	30	56	82,3
•	500	4,0	2,8	30	64	96,2
•	550	5,2	3,5	30	64	142,3
•	600	6,0	4,0	30	64	200,4

Пильні диски з твердосплавними ріжучими пластинами для натурального дерева

81 - 20 WZ		Поперечний розпил масивної деревини, текстоліту та шаруватого пластику з паперовим наповнювачем.					
		D (mm)	S (mm)	s (mm)	d (mm)	z	price (EUR)
		• 160	2,5	1,6	20	24	21,3
		• 180	2,5	1,6	20	28	24,5
		• 200	2,5	1,6	20	32	26,4
		• 250	3,2	2,2	30	40	37,5
		• 300	3,2	2,2	30	48	45,8
		• 315	3,2	2,2	30	48	47,3
		• 350	3,6	2,5	30	54	58,6
		• 400	3,6	2,5	30	64	70,5
		• 450	4,0	2,8	30	72	92,4
		• 500	4,0	2,8	30	84	109,0
		• 500	4,2	3,0	30	84	122,6
		• 550	5,2	3,5	30	84	165,1
		• 600	5,2	3,5	30	90	194,8
• 650	5,9	4,1	30	100	267,0		

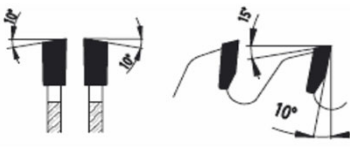
81 - 16 WZ		Поперечне розпилювання натуральної деревини.					
		D (mm)	S (mm)	s (mm)	d (mm)	z	price (EUR)
		• 180	2,5	1,6	20	36	27,2
		• 200	2,5	1,6	20	40	29,9
		• 250	3,2	2,2	30	48	41,5
		• 300	3,2	2,2	30	60	51,8
		• 300	3,2	2,2	30	64	53,8
		• 350	3,6	2,5	30	72	68,4
		• 400	3,6	2,5	30	84	89,5
		• 450	4,2	3,0	30	84	113,8
		• 500	4,0	2,8	30	100	124,0
		• 550	5,0	3,8	30	96	176,3
		• 600	5,7	3,8	30	110	253,9

НИЗКИЙ УР ВЕНЬ ШУМА

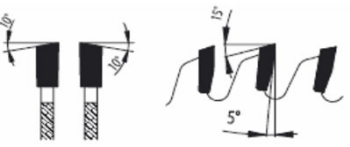
81 - 13 WZ		Поперечне розпилювання натуральної деревини, ДСП					
		D (mm)	S (mm)	s (mm)	d (mm)	z	price (EUR)
		• 160	2,5	1,6	20	36	23,7
		• 200	2,5	1,6	20	48	30,7
		• 250	3,2	2,2	30	60	41,6
		• 250	3,2	2,2	30	64	43,2
		• 300	3,2	2,2	30	72	50,7
		• 350	3,6	2,5	30	84	66,7
		• 400	3,6	2,5	30	96	78,5
		• 400	3,8	2,8	30	96	96,9
		• 450	5,0	3,2	30	108	126,6
		• 500	5,0	3,2	30	120	143,6

НИЗКИЙ УР ВЕНЬ ШУМА

81 - 11 WZ		Поперечне розпилювання натуральної деревини, фанери. Вищі вимоги до якості розрізу					
		D (mm)	S (mm)	s (mm)	d (mm)	z	price (EUR)
		• 160	2,5	1,6	20	48	28,0
		• 180	2,5	1,6	20	56	31,8
		• 200	2,5	1,6	20	64	36,9
		• 250	3,2	2,2	30	72	46,4
		• 250	3,2	2,2	30	80	49,6
		• 300	3,2	2,2	30	96	60,3
		• 350	3,6	2,5	30	108	77,3
		• 400	3,6	2,5	30	120	89,1
		• 400	3,8	2,8	30	108	103,5
		• 450	4,2	3,0	30	120	124,4
		• 500	4,0	2,8	30	144	139,4

НИЗКИЙ УР ВЕНЬ ШУМА

Пильні диски з твердосплавними ріжучими пластинами для натурального дерева

83 - 35 LWZ

Поперечне і поздовжнє розпилювання натуральної деревини, обладнані обмежувачем товщини стружки.

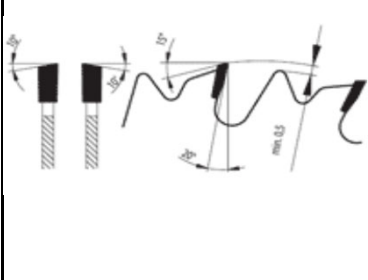

D (mm)	S (mm)	s (mm)	d (mm)	z	price (EUR)
• 250	3,2	2,2	30	24	32,2
• 300	3,2	2,2	30	28	38,9
• 315	3,2	2,2	30	28	40,4
• 350	3,6	2,5	30	32	50,4
• 400	3,6	2,5	30	36	59,5
• 450	4,0	2,8	30	40	75,2
• 500	4,0	2,8	30	44	87,0
• 600	5,2	3,5	30	54	151,9

83 - 55 LFZ

Поздовжнє розпилювання натуральної масивної деревини, обладнані обмежувачем товщини стружки.

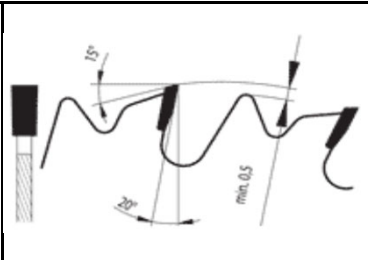

D (mm)	S (mm)	s (mm)	d (mm)	z	price (EUR)
• 300	3,6	2,5	30	18	35,5
• 350	4,0	2,8	30	20	45,8
• 400	4,0	2,8	30	24	55,5
• 600	4,2	2,8	30	36	107,3
• 700	4,4	3,2	30	44	156,9

Диски для торцювальних пилок

81 WZ N

Маятникові торцювальні верстати з ручною подачею, негативний передній кут забезпечує плавніший напрямок диска в розрізі.

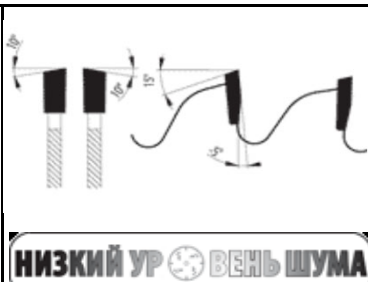

НИЗКИЙ УР ВЕНЬ ШУМА

D (mm)	S (mm)	s (mm)	d (mm)	z	price (EUR)
• 210	2,8	1,8	30	48	33,4
• 210	2,8	1,8	30	60	37,8
• 216	2,8	1,8	30	48	34,1
• 216	2,8	1,8	30	60	38,1
• 216	2,8	1,8	30	80	46,2
• 250	2,8	1,8	30	48	35,4
• 250	2,8	1,8	30	60	40,2
• 250	2,8	1,8	30	80	48,3

81 WZ SSW

Призначені для всіх типів торцювальних пилок. Поперемінно заточений торець зуба. Дуже високий термін служби ріжучих твердосплавних пластин.

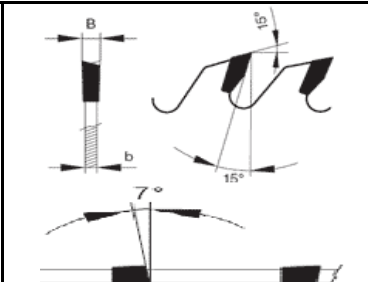

D (mm)	S (mm)	s (mm)	d (mm)	z	price (EUR)
• 260	2,6	1,8	30	60	55,3

НИЗКИЙ УР ВЕНЬ ШУМА

Пильні диски з твердосплавними ріжучими пластинами, оптимізовані

81 WZ OPTI

Спеціальна геометрія зубів забезпечує високу ріжучу здатність при збереженні високої якості різання, оптимізовані для верстатів: STÖRI MANTEL, WEINIG, DIMTER, HOLZ-HER, PANHANS та інших виробників.

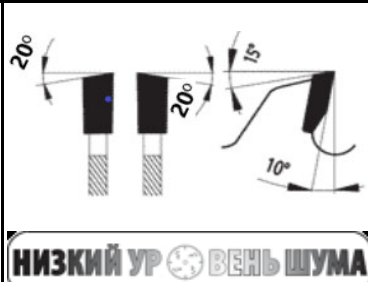

НИЗКИЙ УР ВЕНЬ ШУМА

D (mm)	S (mm)	s (mm)	d (mm)	z	price (EUR)
• 400	3,8	2,8	30	60	85,4
• 400	4,5	3,2	30	120	132,1
• 450	4,8	3,5	30	138	164,2
• 500	5,0	3,4	30	96	157,7
• 500	5,2	3,2	30	120	165,5
• 500	4,8	3,5	30	144	179,5
• 550	4,8	3,5	30	144	195,7
• 600	5,8	4,0	30	120	262,8
• 600	5,4	4,0	30	172	303,3

Основні пильні диски для форматно-розкрійних верстатів HIGH PROFI +

Лінія пилок преміум-класу Pilana для різання ЛДСП, МДФ і HDF зі збільшеними напайними пластинами з TCT підвищеної твердості для забезпечення відмінного співвідношення (ціна-якість), завдяки цьому пили мають можливість більшої кількості перезаточень. Знижений рівнем шуму за рахунок пазів у тілі пили.

Постачається в геометрії TFZ

Для оптимального різання рекомендується використовувати підрізний диск

Основна твердосплавна дискова пила HIGH PROFI

Diameter(mm)	Бокове биття твердосплавних пластин (мм)	Биття корпусу (мм)
200	0,08	0,07
250	0,08	0,07
300	0,1	0,1
350	0,12	0,1

97 TFZ L HP +

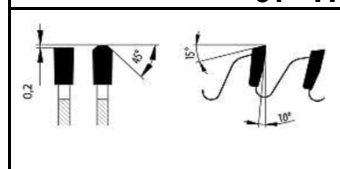

Ламіновані матеріали, деревинно-стружкові плити в комбінації з підрізним диском досягається якісний пропил. Винятково міцні твердосплавні пластини KCR найбільшого світового виробника фірми CERATIZIT.

D (mm)	S (mm)	s (mm)	d (mm)	z	price (EUR)
• 300	3,2	2,2	30	96	80,9

97 TFZ L HP

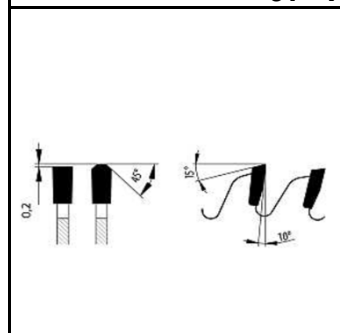

Ламіновані плити ДСП, у комбінації з підрізним диском досягається якісний пропил. Винятково міцні твердосплавні пластини KCR. Відмінні значення бокового биття корпусу.

D (mm)	S (mm)	s (mm)	d (mm)	z	price (EUR)
• 200	3,2	2,2	30	64	49,8
• 250	3,2	2,2	30	60	51,5
• 250	3,2	2,2	30	80	62,3
• 300	3,2	2,2	30	72	62,6
• 300	3,2	2,2	30	96	75,5
• 350	3,6	2,5	30	108	99,4

97 - 11 TFZ L



Розпилювання ламінованих плит у комбінації з підрізним диском досягається якісний пропил.

D (mm)	S (mm)	s (mm)	d (mm)	z	price (EUR)
• 200	3,2	2,2	30	64	45,0
• 250	3,2	2,2	30	80	55,7
• 300	3,2	2,2	30	96	67,7
• 350	3,6	2,5	30	108	83,2

97 - 13 TFZ L



Розпилювання ламінованих плит у комбінації з підрізним диском досягається якісний пропил.

D (mm)	S (mm)	s (mm)	d (mm)	z	price (EUR)
• 250	3,2	2,2	30	60	46,5
• 300	3,2	2,2	30	72	56,6

D – діаметр диска [мм], S – ширина зуба [мм], s – товщина корпусу [мм], d – посадковий діаметр [мм], Z – число зубів

При зміні посадкового діаметру у однієї пили, ціну потрібно уточнювати!

Основні пильні диски для форматно-розкрювальних верстатів HIGH PROFI

Лінія пил преміум-класу Pilana для різання ЛДСП, МДФ і HDF зі збільшеними напайними пластинами з ТСТ підвищеної твердості для забезпечення відмінного співвідношення (ціна-якість), завдяки цьому пили мають можливість більшої кількості перезаточок. Знижений рівнем шуму за рахунок пазів у тілі пили.

Постачається в геометрії TFZ



Для оптимального різання рекомендується використовувати підрізний диск.

Основна твердосплавна дискова пила HIGH PROFI

Diameter(mm)	Бокове биття твердосплавних пластин (мм)	Биття корпусу (мм)
200	0,08	0,07
250	0,08	0,07
300	0,1	0,1
350	0,12	0,1

98 WZ L HP		Ламіновані плити у комбінації з підрізним диском досягається якісний пропил. Винятково міцні твердосплавні пластини KCR. Відмінні значення бокового биття корпусу.				
 	D (mm)	S (mm)	s (mm)	d (mm)	z	price (EUR)
	• 250	3,2	2,2	30	72	53,6
	• 250	3,2	2,2	30	64	58,0
	• 300	3,2	2,2	30	72	62,0
	• 300	3,2	2,2	30	96	75,2
	• 350	3,6	2,5	30	84	82,4
	• 350	3,6	2,5	30	108	96,1

98 - 11 WZ L		Поперечне розпилювання твердої та екзотичної деревини у комбінації з підрізним диском досягається якісний пропил.				
 	D (mm)	S (mm)	s (mm)	d (mm)	z	price (EUR)
	• 250	3,2	2,2	30	72	53,2
	• 300	3,2	2,2	30	96	68,8
	• 350	3,6	2,5	30	108	80,9

98 - 13 WZ L		Поперечне розпилювання твердої та екзотичної деревини у комбінації з підрізним диском досягається якісний пропил.				
 	D (mm)	S (mm)	s (mm)	d (mm)	z	price (EUR)
	• 250	3,2	2,2	30	64	49,3
	• 300	3,2	2,2	30	72	57,2
	• 350	3,6	2,5	30	84	69,5

D – діаметр диска [мм], S – ширина зуба [мм], s – товщина корпусу [мм], d – посадковий діаметр [мм], Z – число зубів

При зміні посадкового діаметру у однієї пили, ціну потрібно уточнювати!

Основні диски пильні для форматно-розкрювальних верстатів HIGH PROFІ без використання підрізного диска.

Лінія пилок преміум-класу Pilana для різання ЛДСП, МДФ і HDF зі збільшеними напайними пластинами з TCT підвищеної твердості для забезпечення відмінного співвідношення (ціна-якість), завдяки цьому пили мають можливість більшої кількості перезаточень. Знижений рівнем шуму за рахунок пазів у тілі пили.

Постачається в геометрії DHZ

Для різання ламінованих плит з використанням підрізного диску або без нього

Основна твердосплавна дискова пила HIGH PROFІ

Diameter(mm)	Бокове биття твердосплавних пластин (мм)	Биття корпусу (мм)
200	0,08	0,07
250	0,08	0,07
300	0,1	0,1
350	0,12	0,1

90 DHZ HP

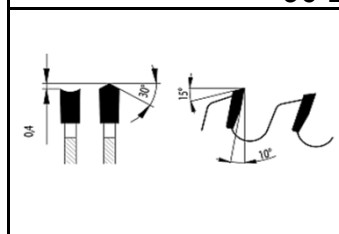

НИЗКИЙ УР ВЕНЬ ШУМА

Ламіновані плити. Винятково міцні твердосплавні пластини KCR. Відмінні значення бокового биття корпусу.

D (mm)	S (mm)	s (mm)	d (mm)	z	price (EUR)
• 220	3,2	2,2	30	42	59,4
• 250	3,2	2,2	30	48	67,8
• 303	3,2	2,2	30	60	85,0
• 350	3,6	2,5	30	72	103,5

90 DHZ N HP

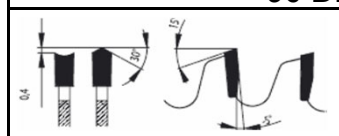

НИЗКИЙ УР ВЕНЬ ШУМА

Ламіновані плити. Винятково міцні твердосплавні пластини KCR. Відмінні значення бокового биття корпусу.

D (mm)	S (mm)	s (mm)	d (mm)	z	price (EUR)
• 303	3,2	2,2	30	60	85,0

90 DHZ



НИЗКИЙ УР ВЕНЬ ШУМА

Розпилювання ламінованих плит без використання підрізного диска.

D (mm)	S (mm)	s (mm)	d (mm)	z	price (EUR)
• 220	3,2	2,2	30	42	54,9
• 250	3,2	2,2	30	48	63,2
• 303	3,2	2,2	30	60	80,1
• 350	3,6	2,5	30	72	98,4

90 DHZ N



НИЗКИЙ УР ВЕНЬ ШУМА

Розпилювання ламінованих плит без використання підрізного диска, негативний кут зуба.

D (mm)	S (mm)	s (mm)	d (mm)	z	price (EUR)
• 303	3,2	2,2	30	60	80,1

D – діаметр диска [мм], S – ширина зуба [мм], s – товщина корпусу [мм], d – посадковий діаметр [мм], Z – число зубів

При зміні посадкового діаметру у однієї пили, ціну потрібно уточнювати!

Підрізні пиляльні диски для форматно-розкрювальних верстатів

93.1 FZ



Форматно-розкрійні верстати з можливістю регулювання підрізного ріжучого пристрою по висоті, максимальна глибина пропилю 2 мм, можливість встановити пропил за допомогою дистанційних кілець, пропил підрізного диска має бути приблизно на 0,3 мм більший ніж основного.

	D (mm)	S (mm)	s (mm)	d (mm)	z	price (EUR)
•	80	2,8 - 3,6	-	20, 22	10+10	36,8
•	100	2,8 - 3,6	-	20, 22	12+12	39,0
•	120	2,8 - 3,6	-	20, 22	12+12	39,7
•	125	2,8 - 3,6	-	20, 22	12+12	39,7
•	140	2,8 - 3,6	-	20, 22	14+14	45,4
•	160	2,8 - 3,6	-	20, 22	16+16	47,7

93.1 WZ

	D (mm)	S (mm)	s (mm)	d (mm)	z	price (EUR)
•	120	2,8 - 3,6	-	50	12+12	43,9

93 KON

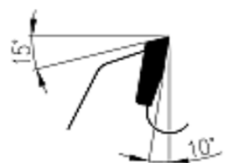

Форматно-розкрійні верстати з можливістю регулювання підрізного різального пристрою за висотою, максимальна висота пропилю 2 мм.

	D (mm)	S (mm)	s (mm)	d (mm)	z	price (EUR)
•	100	3,1 - 4,2	2,0	20	20	25,8
•	100	3,5 - 4,5	2,5	20	20	26,9
•	125	3,1 - 4,2	2,0	20	24	30,7
•	140	3,1 - 4,2	2,0	20	32	39,6
•	200	3,1 - 4,2	2,0	30	32	42,8

дрібно

50 – Hogging Saw Segments

Твердосплавні пильні сегменти. Сегменти мають бути встановлені у комплекти. Сегменти для пилки діаметром 300-430 мм. Сегменти виробляємо на замовлення, відповідно до розмірів, за бажанням замовника.



	D (mm)	S (mm)	s (mm)	d (mm)	z	price (EUR)
	300	4,4	2,8	-	8	16,4
	350	4,4	2,8	-	8	17,4

86 – TCT Hogging Saw Blades WS

Пили для великого форматування в поєднанні зі подрібнювальною головкою з сегментами виробляємо на замовлення, відповідно до розмірів, за бажанням замовника.



	D (mm)	S (mm)	s (mm)	d (mm)	z	price (EUR)
	305	4,4	2,8	60	48	на замовлення
	355	4,4	3,0	80	54	на замовлення
	355	4,4	3,0	80	72	на замовлення

Виготовляємо пили інших розмірів.

D – діаметр диска [мм], S – ширина зуба [мм], s – товщина корпусу [мм], d – посадковий діаметр [мм], Z – число зубів

При зміні посадкового діаметру у однієї пили, ціну потрібно уточнювати!

Основні пили для форматно-розкрійних верстатів HIGH PROFI+ (ПРОМИСЛОВІ)

97 TFZ L HIGH PROFI +

Лінія пил преміум-класу Pilana для різання ламінованих ДСП, МДФ і ХДФ зі збільшеними напайними пластинами з ТСТ підвищеної твердості для забезпечення відмінного співвідношення (ціна-якість) що дозволяє скоротити час переточування.

Пили з низьким рівнем шуму поставляються в геометрії TFZ, TZ / TZ і WZ, для оптимального різання рекомендується використовувати підрізу пилу.

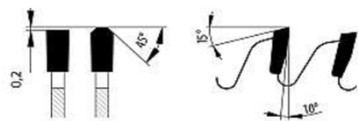

D (mm)	S (mm)	s (mm)	d (mm)	z	price (EUR)
• 300	4,4	3,2	30 ; 60	72	113,0
• 320	4,4	3,2	30	60	102,9
• 350	4,4	3,2	30 ; 60	72	121,2
• 360	4,4	3,2	30 ; 65	72	123,0
• 380	4,4	3,2	30	72	126,7
• 380	4,8	3,5	30	72	137,0
• 400	4,4	3,2	30	72	130,6
• 450	4,4	3,2	30	72	141,1

97 TZ/TZ L HP+

98 WZ L HP+

Спеціально розроблений для різання ДСП-плит та МДФ. У поєднанні з підрізними пилками з конічною формою (KON або KON/WZ за бажанням замовника) досягається висока продуктивність. Надзвичайно тривалий термін служби твердосплавних пластин.

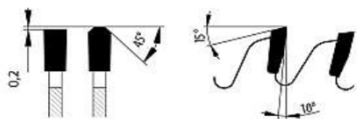

D (mm)	S (mm)	s (mm)	d (mm)	z	price (EUR)
• 300	4,4	3,2	30	60	92,5
• 350	4,4	3,2	30	72	112,7
• 380	4,4	3,5	30	72	118,2
• 400	4,4	3,2	30	72	122,1
• 450	4,4	3,2	30	72	132,6

Підрізні пили для форматно-розкрійних верстатів HIGH PROFI (ПРОМИСЛОВІ)

93 KON / WZ HP+

Підрізні пилки з можливістю регулювання висотою підрізного диска.

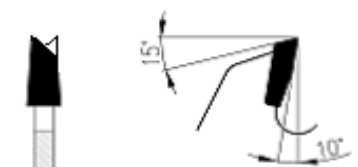

D (mm)	S (mm)	s (mm)	d (mm)	z	price (EUR)
• 125	4,4 - 5,2	3,2	20	24	44,5
• 150	4,4 - 5,2	3,2	20	24	46,5
• 160	4,4 - 5,2	3,2	55	36	62,0
• 180	4,4 - 5,2	3,5	30 ; 45	36	65,0
• 200	4,4 - 5,2	3,5	20	36	67,2
• 200	4,8 - 5,6	3,5	45	36	69,6

93 KON / FZ

D (mm)	S (mm)	s (mm)	d (mm)	z	price (EUR)
• 125	4,3 - 5,4	3,0	20	24	43,2
• 150	4,4 - 5,6	3,2	45	24	45,6
• 180	4,8 - 5,8	3,5	45	36	69,3
• 200	4,3 - 5,1	3,5	20	34	62,2

Пазові пильні диски з різальними пластинками ТС

При зміні посадкового діаметру у однієї пили, ціну потрібно уточнювати!

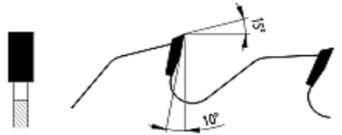
92 FZ		Пазування всіх видів натурального дерева, меблевого матеріалу та пластиків.					
		D (mm)	S (mm)	s (mm)	d (mm)	z	price (EUR)
 		150	3,5	2,5	30	12	22,9
		150	4,0	2,5	30	12	23,6
		150	5,0	3,5	30	12	24,5
		150	6,0	3,5	30	12	28,1
		180	4,0	2,5	30	16	26,7
		180	5,0	3,5	30	16	29,5
		180	6,0	3,5	30	16	34,8
		200	4,0	2,5	30	32	37,3
		200	5,0	3,5	30	32	44,9

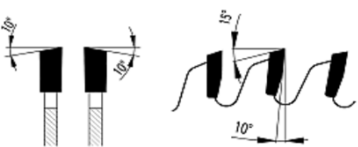
96 WZ		Виготовлення пазів у дереві, пильні диски для втулок, що коливаються.					
		D (mm)	S (mm)	s (mm)	d (mm)	z	price (EUR)
 		200	3,2	2,2	50	32	26,6
		250	3,6	2,5	50	40	39,6
		300	3,6	2,5	50	48	50,1

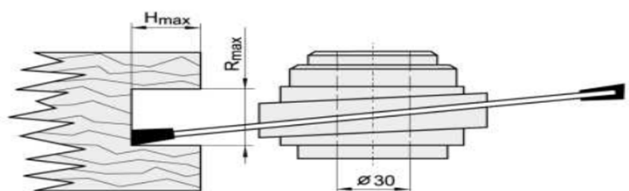
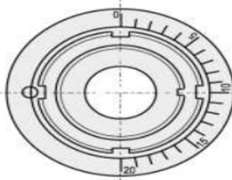
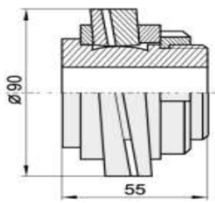
5748		Втулка, що коливається, виготовлена зі сталі, розмір ширини паза можна плавно встановити за допомогою двох зрізаних під кутом накладок гайки.				
		price (EUR)				
  		на заказ				

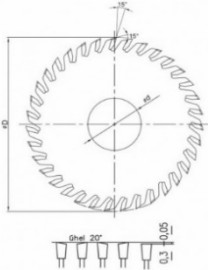
81 CNC		Розроблено для обробних центрів з ЧПУ з насадками для дискових пилок.					
WZ/FZ H		Підходить для різання, обробки канавок та форматуння Точна геометрія забезпечує чудову якість кромки, що обрізається.					
		D (mm)	S (mm)	s (mm)	d (mm)	z	price (EUR)
 		100	3,5	2,5	30	35	56,5
		100	4,0	2,8	30	35	64,3
		120	3,5	2,5	20 1)	35	56,5
		120	3,5	2,5	35 2)	35	74,4
		120	4,0	2,8	20 1)	35	65,0
		120	4,0	2,8	35 2)	35	81,4
		125	3,5	2,5	30 3)	35	76,3
		125	4,0	2,8	30 3)	35	83,6

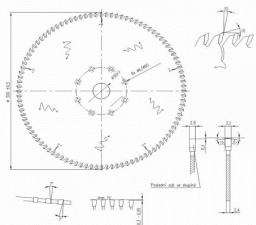
WZ/FZ H		Призначений для пильних центрів з ЧПУ. Підходить для різання та форматуння Точна геометрія гарантує чудову якість країв					
		D (mm)	S (mm)	s (mm)	d (mm)	z	price (EUR)
 		300 (303)	3,2	2,4	30 4)	100	121,1
		300 (303)	3,2	2,4	50 5)	100	121,1
		350	3,5	2,6	30 4)	110	164,5
		4) - отвори під штифти 8/6/90 + 6/6,8/90					
		5) - отвори під штифти 6/5/80					

При зміні посадкового діаметру у однієї пили, ціну потрібно уточнювати!

Твердосплавні дискові пили для ручних електричних пилок.

91 WZ

Розпилювання деревини та пластику ручними електричними пилками.

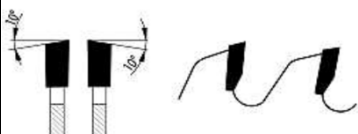

D (mm)	S (mm)	s (mm)	d (mm)	z	price (EUR)
• 127	2,6	1,6	20	10	11,1
• 127	2,6	1,6	20	20	15,5
• 127	2,6	1,6	20	36	18,7
• 130	2,6	1,6	20	10	11,8
• 130	2,6	1,6	20	20	15,6
• 130	2,6	1,6	20	36	19,3
• 140	2,6	1,6	20	10	11,9
• 140	2,6	1,6	20	20	16,0
• 140	2,6	1,6	20	42	20,9
• 150	2,6	1,6	20	12	13,1
• 150	2,6	1,6	20	24	16,2
• 150	2,6	1,6	20	40	21,1
• 150	2,6	1,6	20	48	23,6
• 160	2,6	1,6	20	12	13,3
• 160	2,6	1,6	20	24	16,2
• 160	2,6	1,6	20	40	22,2
• 160	2,6	1,6	20	48	23,8
• 170	2,6	1,6	30	12	14,1
• 170	2,6	1,6	30	24	17,0
• 170	2,6	1,6	30	40	21,4
• 170	2,6	1,6	30	54	26,3
• 180	2,6	1,6	30	12	14,1
• 180	2,6	1,6	30	24	17,0
• 180	2,6	1,6	30	40	21,9
• 180	2,6	1,6	30	56	27,4
• 184	2,6	1,6	30	12	14,1
• 184	2,6	1,6	30	24	17,0
• 184	2,6	1,6	30	40	22,1
• 184	2,6	1,6	30	56	27,5
• 190	2,6	1,6	30	14	15,5
• 190	2,6	1,6	30	24	17,6
• 190	2,6	1,6	30	30	20,1
• 190	2,6	1,6	30	40	23,6
• 190	2,6	1,6	30	56	27,8
• 200	2,8	1,8	30	16	17,0
• 200	2,8	1,8	30	30	21,4
• 200	2,8	1,8	30	40	25,2
• 200	2,8	1,8	30	64	33,3
• 210	2,8	1,8	30	18	18,6
• 210	2,8	1,8	30	32	22,3
• 210	2,8	1,8	30	40	29,0
• 210	2,8	1,8	30	64	34,6
• 216	2,8	1,8	30	24	21,9
• 216	2,8	1,8	30	48	29,0
• 216	2,8	1,8	30	64	35,0
• 230	2,8	1,8	30	20	19,3
• 230	2,8	1,8	30	34	24,1
• 230	2,8	1,8	30	48	29,7
• 230	2,8	1,8	30	64	35,2
• 235	2,8	1,8	30	20	22,8
• 235	2,8	1,8	30	24	24,3
• 235	2,8	1,8	30	34	29,4
• 235	2,8	1,8	30	48	34,7
• 235	2,8	1,8	30	64	40,8

Пильні диски з різальними пластинками ТС для ручної електричної пилки

91 TFZ L

Спеціально сконструйовано для розпилювання ламінованого матеріалу.

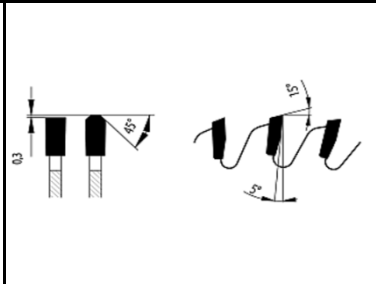

	D (mm)	S (mm)	s (mm)	d (mm)	z	price (EUR)
•	160	2,8	1,8	20	48	27,6
•	190	2,8	1,8	30	54	31,7

Пильні диски з різальними пластинками ТС для розпилювання будівельних матеріалів

88 WZ – DRY CUT

Розпилювання будівельного матеріалу, тонких залізних матеріалів, кольорових металів, ПВХ, плексигласу, сендвіч панелей та акрилату. Спеціальна геометрія кромки підвищує опірність абразивному та механічному пошкодженню.

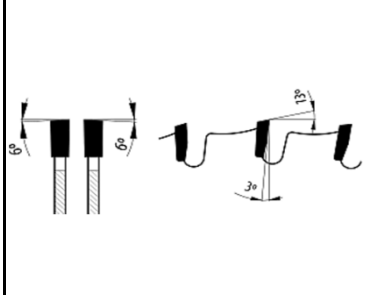

	D (mm)	S (mm)	s (mm)	d (mm)	z	price (EUR)
•	150	2,2	1,6	20	30	27,5
•	160	2,2	1,6	20	30	28,0
•	170	2,2	1,6	20	32	29,6
•	180	2,2	1,6	20	36	32,5
•	190	2,4	1,8	20	38	35,8
•	200	2,4	1,8	20	40	37,7
•	210	2,4	1,8	30	40	38,3
•	216	2,4	1,8	30	40	38,7
•	230	2,4	1,8	30	44	42,1
•	235	2,4	1,8	30	44	42,4
•	250	2,4	2,0	30	48	47,0
•	300	2,4	2,0	30	60	58,7
•	300	2,4	2,0	30	80	71,2
•	305	2,4	2,0	25,4	60	59,2
•	305	2,4	2,0	25,4	80	71,7
•	350	2,6	2,2	30	80	81,5
•	355	2,6	2,2	25,4	80	82,0

88 TZ

Розпилювання будівельного дерева, деревостружкових плит, геракліту, пінобетону без металевої арматури. Спеціальна геометрія ріжучої кромки підвищує опір абразивного та механічного пошкодження.

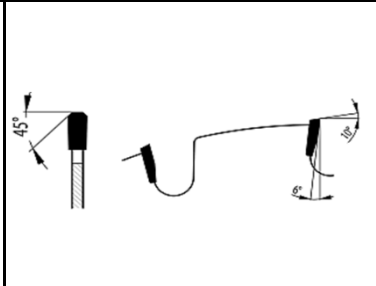

	D (mm)	S (mm)	s (mm)	d (mm)	z	price (EUR)
•	250	3,2	2,2	30	18	27,2
•	300	3,2	2,2	30	20	32,5
•	350	3,6	2,5	30	24	43,0
•	400	3,6	2,5	30	28	51,7
•	450	4,0	2,8	30	32	65,3
•	500	4,0	2,8	30	36	76,5
•	600	5,2	3,8	30	42	158,6

D – діаметр диска [мм], S – ширина зуба [мм], s – товщина корпусу [мм], d – посадковий діаметр [мм], Z – число зубів

При зміні посадкового діаметру у однієї пили, ціну потрібно уточнювати!

Пильні диски з різальними пластинками ТС для розпилювання кольорових металів та пластику

87 - 13 TFZ N

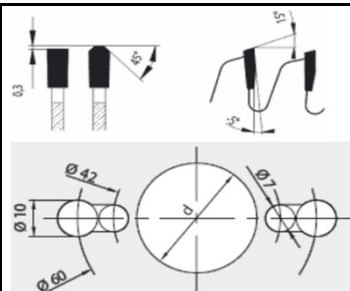

Розпилювання пресованих виробів та профілів із кольорових металів, пластикових профілів, підходить для розпилювання косокутним проникненням, використовувати для менш масивних матеріалів.

	D (mm)	S (mm)	s (mm)	d (mm)	z	price (EUR)
•	250	3,2	2,5	30	60	48,8
•	300	3,2	2,5	30	72	59,7
•	350	3,6	2,8	30	84	76,9
•	400	3,6	2,8	30	96	90,5
•	420	4,0	3,2	30	96	97,6
•	450	4,0	3,2	30	108	115,1
•	500	4,0	3,2	30	120	132,8

87 - 11 TFZ N

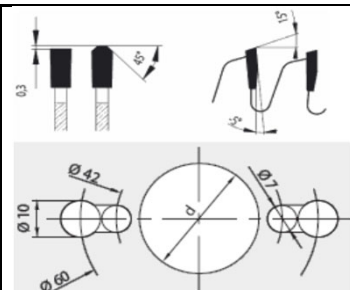

Розпилювання пресованих виробів та профілів із кольорових металів, пластикових профілів, підходить для розпилювання косокутним проникненням, використовувати для менш масивних матеріалів.

	D (mm)	S (mm)	s (mm)	d (mm)	z	price (EUR)
•	160	2,8	2,2	20	48	30,8
•	190	2,8	2,2	30	56	36,0
•	200	3,2	2,5	30	60	43,2
•	250	3,2	2,5	30	80	58,9
•	300	3,2	2,5	30	96	71,8
•	350	3,6	2,8	30	108	89,9
•	400	3,6	2,8	30	120	103,5

87 - 13 TFZP

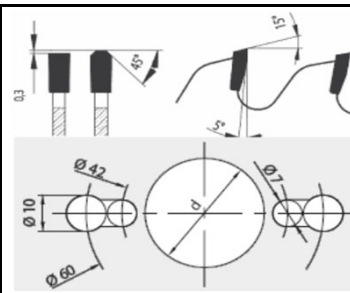

Алюміній, пластик, синтетична смола (пресовані вироби, профілю та щитові блоки). Використовувати для масивніших матеріалів. Пилки з механічною подачею, ЧПУ верстати.

	D (mm)	S (mm)	s (mm)	d (mm)	z	price (EUR)
•	200	3,2	2,5	30	48	37,2
•	250	3,2	2,5	30	60	48,8
•	300	3,2	2,5	30	72	59,7
•	350	3,6	2,8	30	84	76,9
•	400	3,6	2,8	30	96	90,5
•	450	4,0	3,2	30	108	115,1
•	500	4,0	3,2	30	120	132,8

87 - 11 TFZP

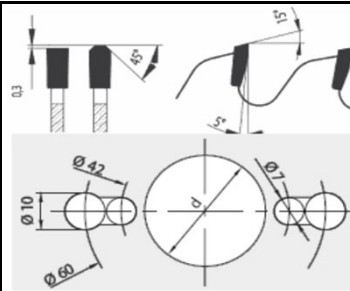

Алюміній, пластик, синтетична смола (пресовані вироби, профілю та щитові блоки). Використовувати для масивніших матеріалів. Пилки з механічною подачею, ЧПУ верстати.

	D (mm)	S (mm)	s (mm)	d (mm)	z	price (EUR)
•	250	3,2	2,5	30	80	58,9
•	300	3,2	2,5	30	96	88,6
•	350	3,6	2,8	30	108	89,9

D – діаметр диска [мм], S – ширина зуба [мм], s – товщина корпусу [мм], d – посадковий діаметр [мм], Z – число зубів

При зміні посадкового діаметру у однієї пили, ціну потрібно уточнювати!

Пильні диски з різальними пластинками ТС для розпилювання кольорових металів та пластику (ПРОМИСЛОВІ)

87 TFZ P

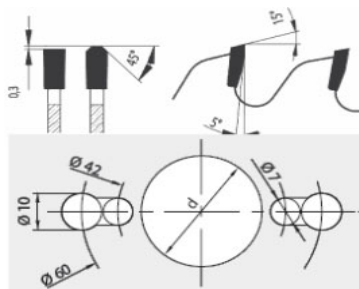

Розпилювання пластикових, алюмінієвих та дюралюмінієвих молдингів та профілів, пластикових плит, синтетичних смол (Pertinax), підходить для поперечного різання або різання під кутом, використовувати для більш масивних матеріалів.

	D (mm)	S (mm)	s (mm)	d (mm)	z	price (EUR)
•	400	4,2	3,6	30	120	128,3
•	420	4,2	3,6	30	120	132,7
•	450	4,2	3,6	30	120	139,6
•	500	4,2	3,6	30	120	152,2
•	500	4,2	3,6	30	144	167,0
•	500	4,4	3,8	30	96	159,3
•	500	4,4	3,8	30	120	177,2
•	550	4,4	3,8	30	108	186,6
•	550	4,4	3,8	30	144	213,3
•	600	4,6	4,0	30	140	242,4
•	650	5,2	4,4	30	144	356,2

87 TFZ N

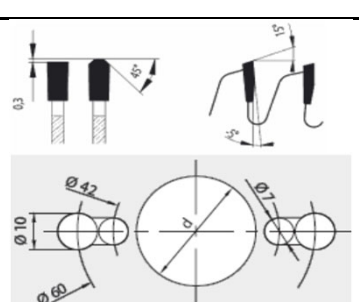

Розпилювання пластикових, алюмінієвих та дюралюмінієвих молдингів та профілів, пластикових плит, синтетичних смол (Pertinax), підходить для поперечного різання або різання під кутом, використовувати для більш тонких матеріалів.

	D (mm)	S (mm)	s (mm)	d (mm)	z	price (EUR)
•	400	4,2	3,6	20	128	133,1
•	420	4,2	3,6	30	120	132,7
•	450	4,2	3,6	30	128	144,4
•	500	4,2	3,6	30	144	167,0
•	500	4,4	3,8	30	96	159,3
•	500	4,4	3,8	30	120	177,2
•	550	4,4	3,8	30	108	186,6
•	550	4,4	3,8	30	128	201,4
•	600	4,6	4,0	30	140	242,4
•	650	5,2	4,4	30	144	356,2

97 CORIAN TZ/TZ L

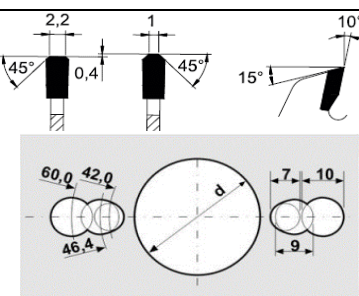

Підходить для синтетичних матеріалів на основі природних мінералів та чистого акрилового полімеру. Corian, HI-MACS, Varicor, Staron, Marlan
Спеціальні наконечники ТСТ з геометрією для тривалого терміну служби та відмінної ріжучої кромки.

	D (mm)	S (mm)	s (mm)	d (mm)	z	price (EUR)
•	300	3,2	2,5	30	84	78,8

D – діаметр диска [мм], S – ширина зуба [мм], s – товщина корпусу [мм], d – посадковий діаметр [мм], Z – число зубів

При зміні посадкового діаметру у однієї пили, ціну потрібно уточнювати!

Пильні диски для дерева

22 5309-56KV5⁰

Для поперечного розпилювання м'якого та твердого дерева.
Максимальне розведення - 1/3 товщини диска в кожную сторону.

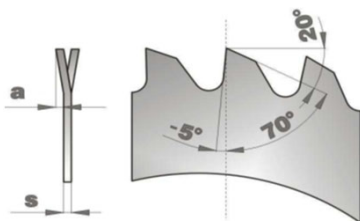

22 5310-56KV25⁰

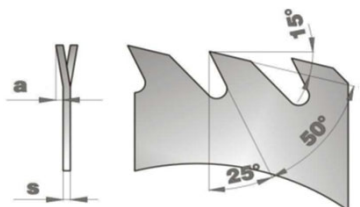

D (mm)	S (mm)	d (mm)	Z	price (EUR)
200	1,20	25	56	6,7
200	1,60	25		8,0
250	1,60	25		11,9
250	1,80	25		16,5
250	2,20	25		18,2
300	1,60	30		17,2
300	1,80	30		19,6
300	2,00	30		20,8
300	2,40	30		24,2
350	1,80	30		22,8
350	2,20	30		29,0
350	2,80	30		34,5
400	2,00	30		30,7
400	2,50	30		39,4
400	3,00	30		45,2
450	2,00	30		40,5
450	2,20	30		40,6
450	2,80	30		51,0
450	3,00	30		53,6
450	3,50	30		59,0
500	2,20	30	50,5	
500	2,50	30	52,6	
500	3,00	30	66,2	
500	3,50	30	74,3	
550	2,50	30	69,4	
550	3,00	30	77,9	
550	3,50	30	97,3	
600	2,80	30	85,9	
600	3,50	30	105,9	
600	4,00	30	116,8	
700	3,20	35	133,0	
700	3,50	35	142,9	
700	4,00	35	142,5	
800	3,50	40	201,8	
800	4,00	40	224,9	
800	4,50	40	248,4	
900	4,50	50	319,3	
1000	5,00	50	446,5	
1000	5,50	50	на заказ	

За домовленістю на замовлення можна виготовити пильні диски інших розмірів і модифікацій, D max 1500mm.

За домовленістю на замовлення можна виготовити пильні диски інших розмірів і модифікацій, D max 1500mm.

При зміні посадкового діаметру у однієї пили, ціну потрібно уточнювати!

Додаткова плата за зміну посадкового отвору у портії пил до 10 шт. + 49 євро/партія

Пильні диски для дерева

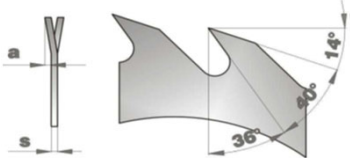
22 5311-36KV36		Для поздовжнього розпили м'якої та твердої деревини				
		D (mm)	S (mm)	d (mm)	Z	price (EUR)
		200	1,60	30	36	8,0
		250	1,80	30	36	16,5
		250	2,20	30	18; 24; 36	18,2
		300	2,00	30	36	20,8
		300	2,40	30	18; 24; 36	24,2
		300	3,00	30	18; 24; 36	29,7
		350	2,20	30	36	29,0
		350	2,80	30	18; 24; 36	34,5
		350	3,00	30	36	36,9
		350	3,20	30	18; 24; 36	39,3
		350	3,50	30	18; 24; 36	40,8
		400	2,50	30	24; 36	39,4
		400	3,00	30	24; 36	45,2
		400	3,50	30	24; 36	48,9
		450	2,80	30	24; 36	51,0
		450	3,50	30	24; 36	59,0
		500	3,00	30	28; 36	66,2
		500	3,50	30	28; 36	74,3
		550	3,00	30	36	77,9
		600	3,50	30	36	105,9
		600	4,00	30	36	116,8
		700	4,00	35	36	159,9

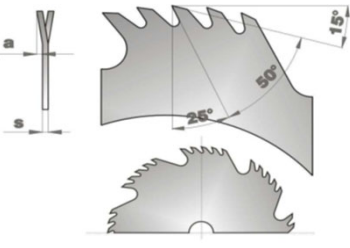
22 5333 - 40KV25H		Для поздовжнього розпили м'якого та твердого дерева, особливо круглого лісоматеріалу.				
		D (mm)	S (mm)	d (mm)	Z	price (EUR)
		400 H	3,00	30	8x5	45,2
		450 H	2,80	30		51,0
		500 H	3,00	30		66,2
		500 H	3,50	30		74,3
		550 H	3,00	30		77,9
		600 H	3,50	30		105,9
		600 H	4,00	30		116,8
		700 H	3,50	35		144,1
		700 H	4,00	35		159,9
		800 H	3,50	40		201,8
		800 H	4,00	40		224,9
		900 H	4,50	50		319,3
		1000 H	5,00	50		446,5

За домовленістю на замовлення можна виготовити пильні диски інших розмірів і модифікацій, D max 1500mm.

За домовленістю на замовлення можна виготовити пильні диски інших розмірів і модифікацій, D max 1500mm.

При зміні посадкового діаметру у однієї пили, ціну потрібно уточнювати!

Додаткова плата за зміну посадкового отвору у портії пил до 10 шт. + 49 євро/партія

Пильні диски для дерева та пластику.

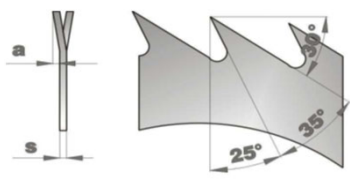
22 5312-80NV25 °		Для поздовжнього та поперечного розпилювання тонкої деревини та пластику. Максимальне розведення - 1/3 товщини диска в кожную сторону.				
		D (mm)	S (mm)	d (mm)	Z	price (EUR)
		200	1,20	25	80	7,2
		200	1,60	25		8,5
		250	1,60	25		12,7
		250	1,80	25		17,6
		300	1,60	30		18,1
		300	2,00	30		22,1
		350	1,80	30		24,0
		350	2,20	30		30,5
		350	2,80	30		36,4
		400	2,00	30		32,2
		400	2,50	30		41,5
		450	2,20	30		42,5
		450	2,80	30		53,5
		500	2,50	30		55,0
		500	3,00	30		69,5
		550	2,50	30		72,8
550	3,00	30	81,7			
550	3,50	30	102,4			
600	2,80	30	90,1			
600	3,50	30	111,0			

22 5314-NV		Для поздовжнього та поперечного розпилювання тонкої деревини та пластику.				
		D (mm)	S (mm)	d (mm)	z	price (EUR)
		80	0,90	10	90	3,2
		100	0,90	10	90	3,5
		120	0,90	16	90	4,1
		140	1,00	16	10,30,60,120	5,0
		160	1,00	16, 20	90	5,8
		200	1,80	25	100	12,9
		250	1,80	25	120	17,6
		300	1,80	30	140	20,7
		350	1,80	30	140	24,0
400	2,00	30	140	32,2		

За домовленістю на замовлення можна виготовити пильні диски інших розмірів і модифікацій, D max 1500mm.
За домовленістю на замовлення можна виготовити пильні диски інших розмірів і модифікацій, D max 1500mm.

При зміні посадкового діаметру у однієї пили, ціну потрібно уточнювати!

Додаткова плата за зміну посадкового отвору у портії пил до 10 шт. + 49 євро/партія